



# Феникс Пром

Инженерные решения



## AGICO CEMENT

# ПЕЧИ ДЛЯ ОБЖИГА ИЗВЕСТИ И ЦЕМЕНТНЫЕ ПЕЧИ



КОМПЕТЕНТНОСТЬ — ИННОВАТИВНОСТЬ — ДИНАМИЧНОСТЬ



# AGICO

Основанная в 90-х годах, придерживается духа предпринимательства "Красного флага", гордится более чем двадцатилетним опытом борьбы, является крупным конгломератом предприятий, объединяющим в себе – технику, производство, торговлю и обслуживание

В группе имеется несколько производственных баз, включая исследовательские, производственные и обрабатывающие базы, охватывающие широкий спектр продукции: системы печей (для цемента, извести, металлургии и других отраслей промышленности, включая вращающиеся печи, вертикальные печи и др.), системы помола (различные типы шаровых мельниц, трубчатых мельниц, вертикальных мельниц, мельниц Раймонда и др.), системы дробления (различные типы дробильных машин), системы сортировки, системы очистки воздуха, транспортные системы, упаковочные системы, системы хранения (различные типы силосов), обработка и литье, а также кованные детали и многое другое



## AGICO CEMENT

Может предоставить большое разнообразие линий по производству цемента, включая линии объёмом 6000 т/д, 5000 т/д, 3000 т/д, 2500 т/д, 1500 т/д и 600 т/д

Мы также предоставляем универсальное обслуживание, включающее проектирование, строительство, предоставление оборудования, монтаж и отладку, техническое обслуживание и общее контрактное обслуживание



### ЕРС – Проект «Под Ключ»

Чтобы обеспечить качество цементных заводов, экономия затрат и высокая эффективность работы принесут больше преимуществ



### Строгий контроль качества

У нас есть профессиональный отдел исследований и разработок для обеспечения качества цементного оборудования



### Поставки по графику

Мы предлагаем профессиональный подход к управлению проектами, который фокусируется на важнейших задачах проекта, чтобы обеспечить выполнение проекта в соответствии с графиком

Двадцать лет непрерывного улучшения и преданного исследования в производственной практике помог нам разработать ряд технологий печей для извести и нестандартного оборудования. В сочетании с технологией автоматизированного управления это обеспечивает высокую энергосберегающую и автоматизированную производственную деятельность с соответствием экологических требований

# Феникс Пром – AGICO Cement

**В центре внимания - ваш успех.**

Феникс Пром и AGICO, ваш эксперт в области высокотехнологичного промышленного оборудования. Мы предоставляем комплексные решения и производим оборудование для цементной и известковой промышленности. Наши индивидуальные решения гарантируют высокую производительность, надежность и простоту обслуживания

**Другие продукты и системы для обеспечения вашего успеха:**

- **ЛИНИЯ ПО ПРОИЗВОДСТВУ ЦЕМЕНТА**
- **ЦЕМЕНТНЫЙ ЗАВОД**
- **БЕТОННЫЙ ЗАВОД**
- **РОТАЦИОННАЯ ПЕЧЬ**
- **ОДНОКАМЕРНАЯ ВАЛКОВАЯ ПЕЧЬ**
- **ДВУХВАЛЬНЫЕ ИЗВЕСТНЯКОВЫЕ ПЕЧИ**
- **ДВУХЛУЧЕВЫЕ ИЗВЕСТКОВЫЕ ПЕЧИ**
- **МЕЛЬНИЦА**
- **ГОРИЗОНТАЛЬНАЯ ЦЕНТРИФУГА**

**Свяжитесь с нами любым удобным для вас способом!**

## **ООО «Феникс Пром»**

350059, Россия, г. Краснодар, 3-ий Тихорецкий проезд, д. 2

 **8 861 212-72-75**

  **+7 918 012-50-43**

 **phoenix\_industries@v-k-b.ru**

 **info@phoenixprom.ru**



### **AGICO CEMENT INTERNATIONAL ENGINEERING CO.,LTD**

Fl 9, building 2, Huaqiang new-times,  
Pingyuan RD, Anyang, Henan, China

Тел/факс: 0086 371 66112991  
Моб: +86 (0) 18002183170

info@cement-plants.com  
www.cement-plants.com

**надежный сервис для стабильного производства**



# Феникс Пром

Инженерные решения

Высокотехнологичные промышленные установки для

## ПРОИЗВОДСТВА ГАЗОБЕТОННЫХ БЛОКОВ

Разрабатываем технические решения  
совместно с нашими заказчиками

Производим поставки  
по России и всему миру

29

КОМПЕТЕНТНОСТЬ — ИННОВАТИВНОСТЬ — ДИНАМИЧНОСТЬ

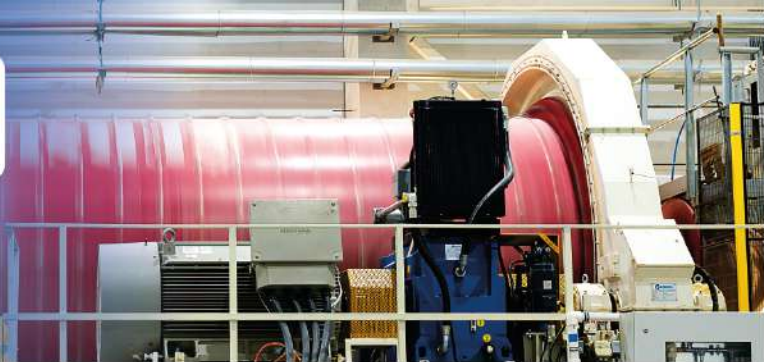

## Газобетон

Газобетон, также известный как ячеистый бетон, представляет собой высокопористый минеральный строительный материал, с низкой плотностью и отличными теплоизоляционными свойствами. Он состоит из мелкозернистого кварцсодержащего песка и других заполнителей

Компания "Феникс Пром" поставляет для него системы "под ключ"



### Подготовка материалов

Складирование сырья (кварцевый песок, известь, цемент, ангидрит, алюминиевая паста). Шаровая мокрая мельница для переработки кварцевого песка в песчаную суспензию



### Смешивание - взвешивание

Взвешивание и смешивание сырья в соответствии с заданными рецептами



### Участок созревания

Подача смеси в заливную форму и транспортировка в камеру созревания

## Демонтаж формы:

Бережное и неразрушающее извлечение из литейной формы и подача массива в систему резки



## Система резки

Производство отдельных блоков путем горизонтальной и вертикальной резки массива.



## Делитель массива

Разделение отдельных блоков перед поступлением в автоклавы



## Автоклавирование

Отверждение блоков в автоклаве с использованием горячего пара и давления



## Упаковка

Ручная или полностью автоматическая упаковка газобетонных блоков на поддоны



## В центре внимания - ваш успех.

Феникс Пром - ваш эксперт в области высокотехнологичного промышленного оборудования. Мы специализируемся на предоставлении комплексных решений и производим оборудование, установки и линии для заводов по производству газобетона и силикатного кирпича, цементной промышленности и автоматизации кузнечного производства. Наши индивидуальные решения обеспечивают высокую производительность, надежность и простоту обслуживания

### Другие продукты и системы для обеспечения вашего успеха:

- Цементный завод 700 ~ 2000 Т/С
- Цементный завод 2500 ~ 7000 Т/С
- Установка для помола цемента
- Цементная мельница
- Вращающаяся печь цементного завода
- Колосниковый и барабанный холодильник
- Сепаратор цементной мельницы
- Гидравлический валовый пресс
- Линия по производству быстротсхватывающегося цемента

## Послепродажное обслуживание

Чтобы обеспечить высокий уровень готовности систем, мы предлагаем индивидуальные решения по поставке эксплуатационных частей и их замене на заводах. Как для наших систем, так и для продукции сторонних производителей

### ООО «Феникс Пром»

350059, Россия, г. Краснодар, 3-ий Тихорецкий проезд, д. 2

 8 861 212-72-75

  +7 918 012-50-43

 phoenix\_industries@v-k-b.ru

 info@phoenixprom.ru



phoenixprom.ru





# Феникс Пром

Инженерные решения

Производство газобетона и силикатного кирпича

## СЕРВИС & ЗАПЧАСТИ

Разрабатываем технические решения  
совместно с нашими заказчиками

Производим поставки  
по России и всему миру

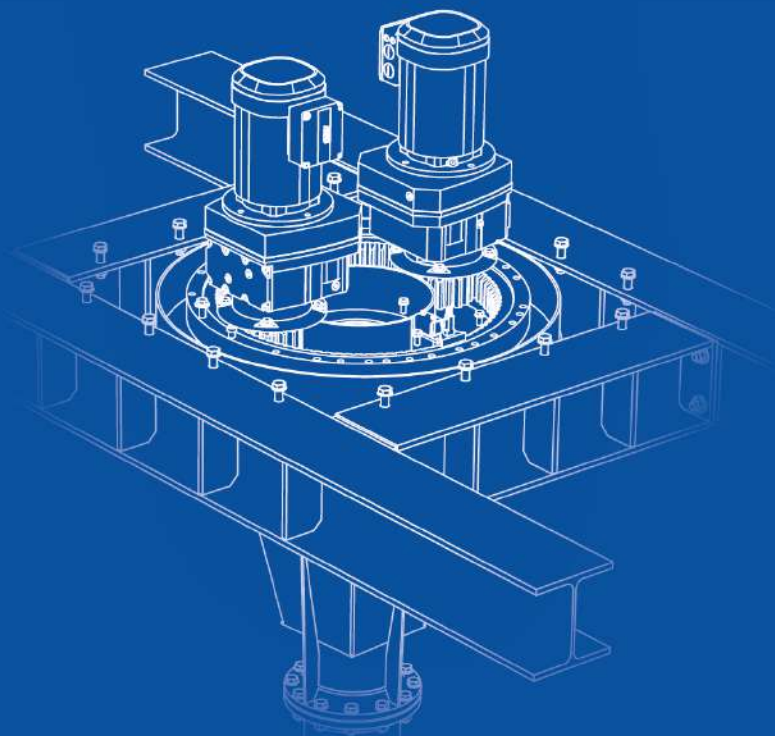

- ПОСТАВКА ЗАПАСНЫХ ЧАСТЕЙ
- ТЕХНИЧЕСКОЕ ОБСЛУЖИВАНИЕ
- СЕРВИСНОЕ ОБСЛУЖИВАНИЕ
- ГАРАНТИЙНОЕ ОБСЛУЖИВАНИЕ

КОМПЕТЕНТНОСТЬ – ИННОВАТИВНОСТЬ – ДИНАМИЧНОСТЬ

# Заводы должны работать

Индивидуальное и стандартное проектирование – мы имеем многолетний опыт в производстве и поставке специализированного оборудования для строительной промышленности, поэтому мы можем предложить лучшее решение для наших клиентов.

Наша компания является не только поставщиком оборудования, но и производственным партнером для наших клиентов. Именно поэтому мы рассматриваем ввод линий в эксплуатацию, как начало нашего общего сотрудничества. При возникновении сложностей с оборудованием, мы оперативно работаем над устранением неполадок – поставка запчастей, а так же, при необходимости, их установку опытными специалистами. Мы так же предлагаем услуги по поставке эксплуатационных частей и их замене на заводах

## Запчасти для заводов по производству силикатного кирпича

### Смесительная установка

Износостойкий материал для смесителей

### Автоклавная система

Теплообменник

Замки и защелки

### Система печати

Износостойкие пластины для формовочных инструментов

Пресс-форма

### Конвейерная технология

Канаты

Приводы

Искатели

Конвейерные ленты

Ремни

Цепи

### Закалка циркуляционной тележки

Щетки и фильтры для чистки тележек с закалкой

Печной склад для закалочных тележек

Специальные смазки для подшипников

Восстановление/новое производство

Закалка осей тележек

### Другое

Стальные втулки

Втулки

Стандартные детали

Редукторы

Канатные барабаны

ЭМСР

Уплотнительные ленты

# Запчасти для заводов по производству газобетона

## Подготовка материала

- Лопасты смесителя
- Дробилка - Валы дробилки
- Шнековые транспортеры
- Зубчатые венцы
- Бронировка мельниц
- Мелющие среды
- Насосы
- Петля взвешивания (весы для осадка)
- Весовой бункер
- Уплотнения мешалки
- Приводы мешалок

## Разгрузка

- Прижимные планки для разделительных машин

## Обеспечение качества

- Пенетрометр
- Испытательные шаблоны

## Циркуляция формы

- Приводы фрикционных колес
- Формы для литья
- Закалочные решетки
- Закалочный пол
- Щетки и фильтры для Машины по мытью закалочных полов
- Подшипники печей для тележек для закалки
- Специальные смазки для смазывания подшипников
- Колеса тележек для закалки

## Конвейерная техника

- Конвейерные ленты
- Ленты
- Цепи
- Канаты
- Приводы
- Ленивцы

## Система резки

- Рельсы
- Режущая проволока
- Режущий нож
- Фрезерный вал с карманом для рукоятки

## Система автоклавирования

- Блокировки и запорные устройства
- Теплообменники

## Опережая конкурентов

Разрабатывая решения по оптимизации и модернизации завода, специалисты изучают и анализируют следующие части:

- Массоподготовка и установка смешивания
- Участок созревания
- Линия резки
- Деление зеленого массива
- Оборот форм и автоклавных поддонов
- Автоклавирование
- Парогенерация
- Участок упаковки

## Опыт и инновации в духе партнёрства

Инновации на основе опыта

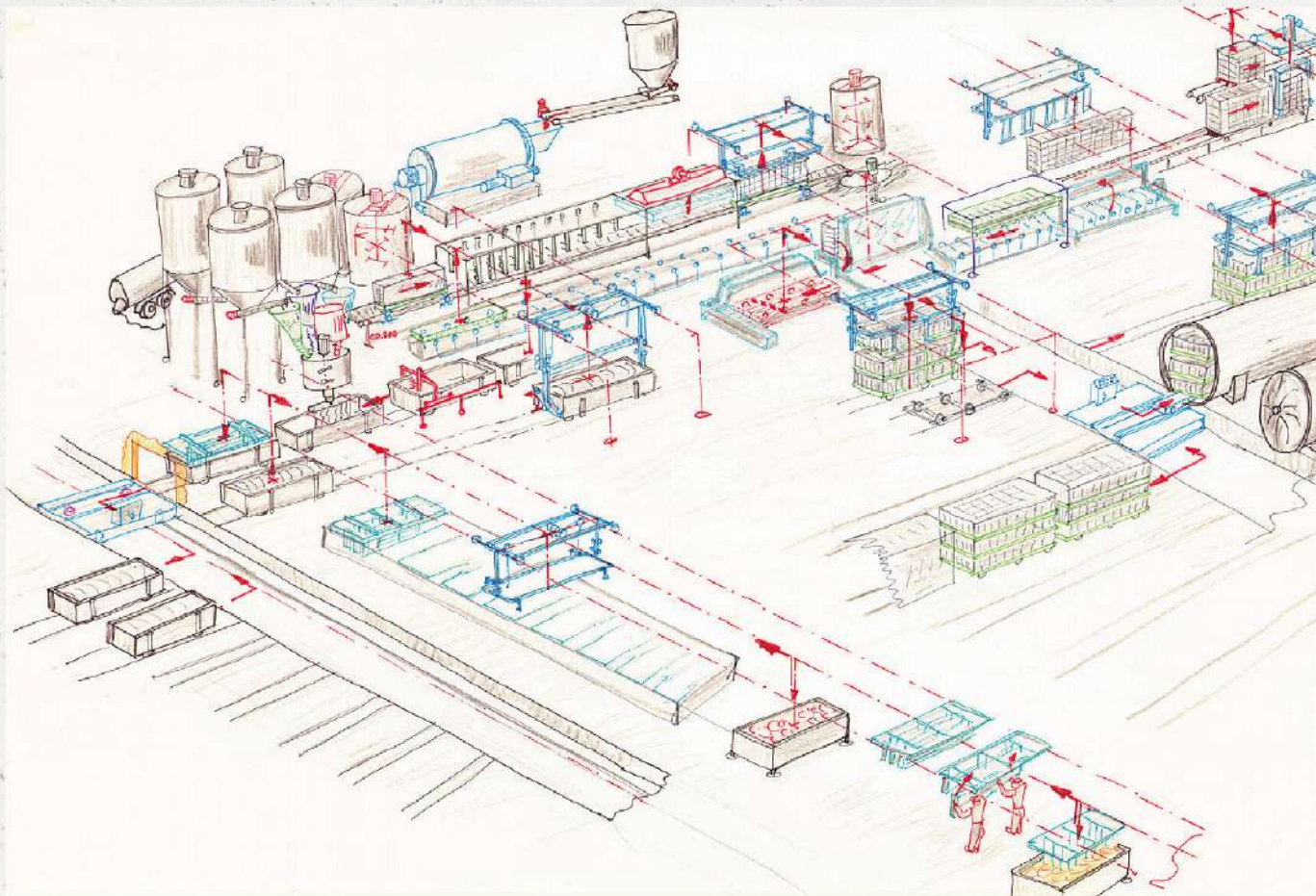

## Индивидуальное и стандартное проектирование

Также обращайтесь к нам за другими услугами:

- АУДИТ ЗАВОДА
- ТЕХНИЧЕСКОЕ ОБСЛУЖИВАНИЕ
- МОДЕРНИЗАЦИЯ
- УДАЛЕННАЯ ДИАГНОСТИКА

## ООО «Феникс Пром»

350059, Россия, г. Краснодар, 3-ий Тихорецкий проезд, д. 2

 8 861 212-72-75

  +7 918 012-50-43

 phoenix\_industries@v-k-b.ru

 info@phoenixprom.ru



phoenixprom.ru



# Феникс Пром

Инженерные решения

Высокотехнологичные промышленные установки для

## ПРОИЗВОДСТВА СИЛИКАТНОГО КИРПИЧА

Разрабатываем технические решения  
совместно с нашими заказчиками

Производим поставки  
по России и всему миру

КОМПЕТЕНТНОСТЬ — ИННОВАТИВНОСТЬ — ДИНАМИЧНОСТЬ

## Силикатный кирпич

Силикатный кирпич - это искусственно созданные кладочные блоки из песка и гидратов силиката извести в качестве связующего вещества 12. Они часто используются в строительстве и характеризуются устойчивостью и универсальностью

Компания "Феникс Пром" поставляет для него системы "под ключ"



### Подготовка материалов

Несмешанные сырьевые материалы смешиваются в установке предварительного смешивания, после чего в смесь добавляется вода



### Реактор

В реакторе негашеная известь растворяется в химической реакции с водой, образуя гашеную известь



### Двухвальный смеситель

Двухвальные смесители гарантируют однородное смешивание всех компонентов и оптимальную остаточную влажность непосредственно перед прессованием

## Пресс для производства силикатного кирпича

В сочетании с системой управления прессы для силикатного кирпича гарантируют точные и повторяющиеся размеры и прочность кирпича



## Автоклавирование

Для достижения оптимальной твердости заготовки камня выдерживаются в автоклавах при температуре 200 градусов Цельсия и давлении 16 бар.



## Циркуляция тележек для заковки

Оптимальная логистика обеспечивается системой циркуляции тележек с раздвижными платформами



## Система очистки тележек для заковки

Снижение количества брака достигается за счет очистки тележек для заковки



## Упаковка

Оптимизированная упаковка гарантирует бережную транспортировку и хранение каменных пакетов



## В центре внимания - ваш успех.

Феникс Пром - ваш эксперт в области высокотехнологичного промышленного оборудования. Мы специализируемся на предоставлении комплексных решений и производим оборудование, установки и линии для заводов по производству газобетона и силикатного кирпича, цементной промышленности и автоматизации кузнечного производства. Наши индивидуальные решения обеспечивают высокую производительность, надежность и простоту обслуживания

### Другие продукты и системы для обеспечения вашего успеха:

- Цементный завод 700 ~ 2000 Т/С
- Цементный завод 2500 ~ 7000 Т/С
- Установка для помола цемента
- Цементная мельница
- Вращающаяся печь цементного завода
- Колосниковый и барабанный холодильник
- Сепаратор цементной мельницы
- Гидравлический валовый пресс
- Линия по производству быстротсхватывающегося цемента

## Послепродажное обслуживание

Чтобы обеспечить высокий уровень готовности систем, мы предлагаем индивидуальные решения по поставке эксплуатационных частей и их замене на заводах. Как для наших систем, так и для продукции сторонних производителей

### ООО «Феникс Пром»

350059, Россия, г. Краснодар, 3-ий Тихорецкий проезд, д. 2

 8 861 212-72-75

  +7 918 012-50-43

 phoenix\_industries@v-k-b.ru

 info@phoenixprom.ru

